

KARTA TECHNICZNA

BOCIANIE GNIAZDO OBROTOWE SBGO-120



www.mp-play.pl

Siedzisko typu "bocianie/orle gniazdo" zamocowane pod kątem do powierzchni gruntu - na obrotowej osi.

Konstrukcja obrotowa umieszczonej na łożyskowej kolumnie osadzonej w gruncie (betonowa kotwa).

Przeznaczenie: na publiczne place zabaw.
Dla dzieci w wieku od 4 lat.

Materiał:
stal galwanizowana, aluminium, lina zbrojona, lina PP

Siedzisko typu "Bocianie Gniazdo"



Zaplatana siatka siedziska wykonana z najwyższej klasy liny zbrojonej (typu Corocord), plecionej $\varnothing 16$ mm, 4 zwojowej - końcówki siatki - tuleje aluminiowe (A07) zakute na linie siatki - razem z trzpieniem mocującym $\varnothing 8$ mm (ocynk) - na prasie 120 T .
Końce siatki w tulejach aluminiowych (Kod produktu A07 ATZ/38/16)
Wyrób spełnia wymagania norm EN 1176-1:2008, EN 1176-2:2008 oraz TÜV.

Wyjątkowo wygodne i wytrzymałe, trwałe i estetyczne
- łatwe w czyszczeniu i konserwacji
Średnica 120 cm. (+ opcja 100 cm) Waga 78 kg.

Siedzisko jest odporne na wandalizm.

Kolumna podstawy stalowa, ocynkowana rura 3'5.
Podpory mocowane w 3 punktach (osie zawiesi).
z giętych rur stalowych (ocynk) 2" (50 mm)
Mocowanie podpór na stalowym talerzu gr. 10 mm.
Łożyskowanie - 2 łożyska stożkowe.

Produkt spełnia wymagania norm EN 1176-1:2008, EN 1176-2:2008

Widok szkieletu konstrukcji.
Materiał rura stalowa ocynkowana śr. 50 mm



MP-PLAY Livingbetter Polska www.mp-play.pl
Ul. Potrzebna 12/3 02-448 Warszawa (biuro)
Ul. Dąbrowskiego 40a 05-230 Kobyłka (produkcja)
e-mail: office@mp-play.pl tel. 502097030
NIP 522 102 51 88

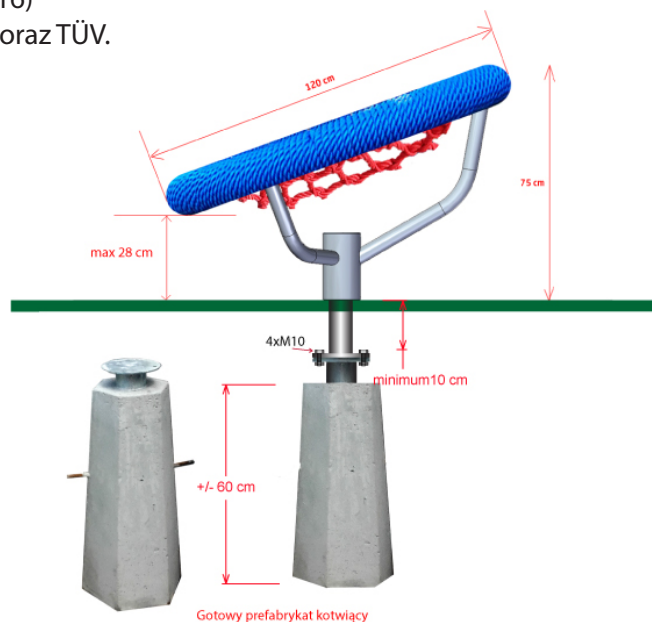

SCHEMAT MONTAŻU KARUZELI W GRUNCIE

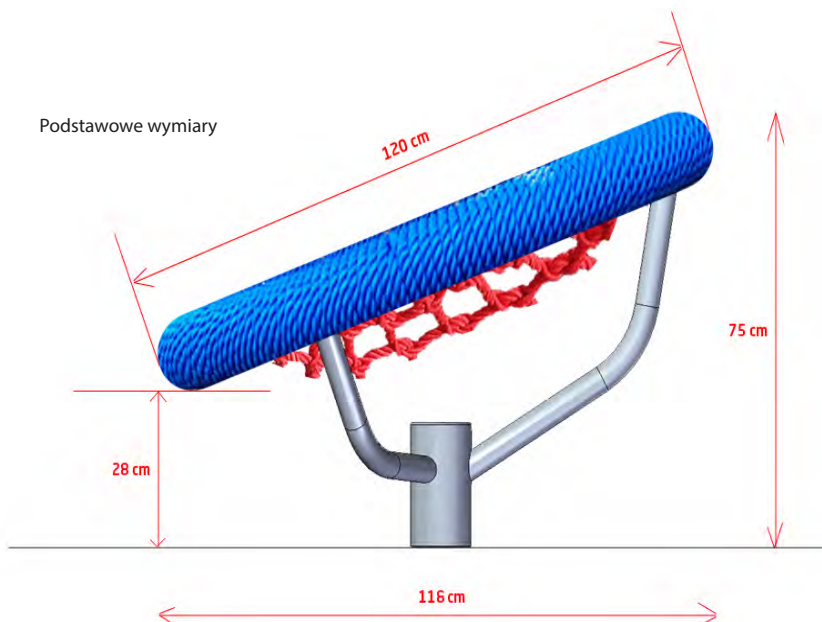

Bocianie Gniazdo obrotowe
(karuzela)

Strefa upadku

